

# Instrucciones de montaje/instalación CLEARSTREAM 1MAX™

Conecte la antena al televisor o a la caja convertidora y realice un escaneo de los canales. Si la recepción no es satisfactoria, mueva la antena y vuelva a realizar un escaneo de los canales.

Antes de empezar el montaje, asegúrese de que todas las partes necesarias estén presentes.

Cable coaxial y mástil de antena se venden por separado.

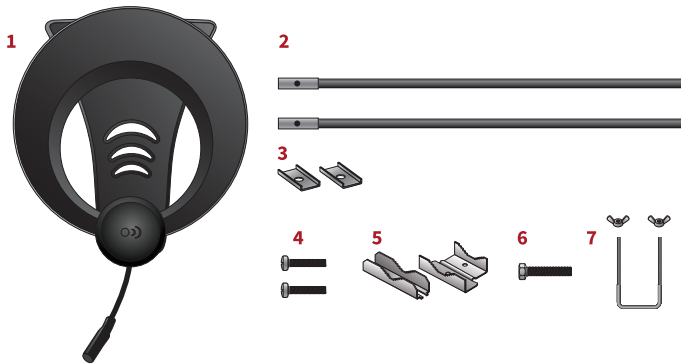

## La ClearStream 1MAX incluye:

- 1) Antena ClearStream 1MAX
- 2) 2 - Dipolos VHF
- 3) 2 - Herrajes de fijación para los dipolos
- 4) 2 - Tornillos de 19 mm para los dipolos
- 5) Abrazadera de mástil y placa trasera
- 6) 1 - Perno de abrazadera de mástil de 25 mm
- 7) Abrazadera tipo U y tuercas mariposas



Fije los dipolos VHF (2) usando los herrajes de fijación (3) y los tornillos de 19 mm (4), como se muestra.

## VISTA FRONTAL

Utilice el gancho en la espina dorsal para instalar la antena en una pared, línea del tejado o terraza.

## INSTALACIÓN SOBRE UN MASTIL (Mástil no incluido)

Antes de fijar la antena permanentemente a cualquier superficie, PRUEBE LA RECEPCIÓN en este sitio. Conecte un cable coaxial (vendido por separado) al conector F en la espalda de la antena. Coloque la cubierta impermeable por encima de la conexión. Conecte el otro extremo del cable coaxial a su televisión o caja convertidora.

**CONSEJO ÚTIL:** ES IMPORTANTE VERIFICAR LA RECEPCIÓN EN EL LUGAR DONDE USTED QUIERE INSTALAR LA ANTENA ANTES DE INSTALAR EL MÁSTIL DE ANTENA EN CUALQUIER SUPERFICIE.

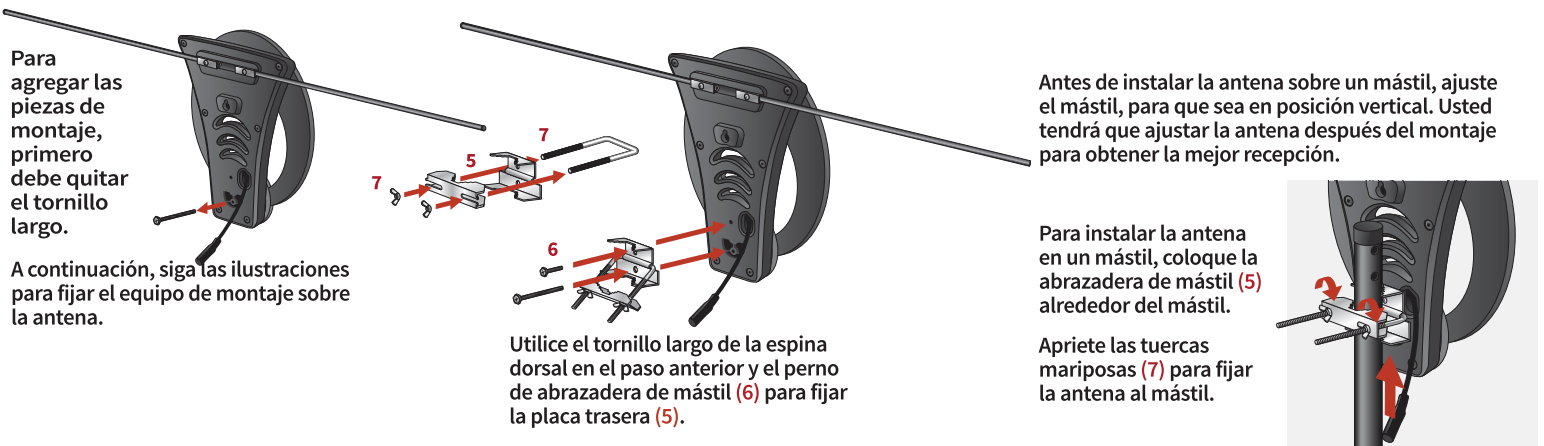

Para agregar las piezas de montaje, primero debe quitar el tornillo largo.

A continuación, siga las ilustraciones para fijar el equipo de montaje sobre la antena.

Utilice el tornillo largo de la espina dorsal en el paso anterior y el perno de abrazadera de mástil (6) para fijar la placa trasera (5).

Antes de instalar la antena sobre un mástil, ajuste el mástil, para que sea en posición vertical. Usted tendrá que ajustar la antena después del montaje para obtener la mejor recepción.

Para instalar la antena en un mástil, coloque la abrazadera de mástil (5) alrededor del mástil.

Apriete las tuercas mariposas (7) para fijar la antena al mástil.

Siga las instrucciones en el manual del usuario de su TV o caja convertidora para cambiar la fuente de entrada de 'CABLE' a 'ANTENA', 'AIRE' o 'TELEDIFUSIÓN'.

Apunte el frente de la antena en la dirección de las torres de difusión de sus cadenas de TV y compruebe la recepción mediante un escaneo de los canales. Si no recibe todos los canales disponibles, mueva la antena y vuelva a realizar un escaneo.



Llame para aprender más.  
Línea de asistencia: +1-877-825-5572

Asistencia técnica está disponible de lunes a viernes: 9:00 am - 9:00 pm  
y el sábado y domingo: 10:00 am - 6:00 pm, hora central.



¡Aviso! Mantener alejado de líneas eléctricas.

## SOLUCIÓN DE PROBLEMAS:

**Problema: No estoy recibiendo ninguna señal.**

**Causas posibles:**

1. Los televisores analógicos (fabricados antes de 2007) necesitan una caja convertidora digital. Es **INDISPENSABLE** realizar un escaneo de los canales en la caja convertidora.

2. Una TV digital debe ser programada para recibir canales digitales. Consulte el manual del usuario de su TV para obtener instrucciones.

a) Su televisor debe ser programado sobre la fuente de entrada correcta. Presione el botón de fuente de entrada de su mando a distancia y asegúrese de que la fuente de entrada es "TV".

b) Seleccione el botón de menú o inicio de su mando a distancia y seleccione la señal tipo "antena", "aire" o "teledifusión".

c) En el menú de configuración de la TV, seleccione "canales" o "escaneo de canales" para buscar los canales disponibles.

3. Asegúrese de que el frente de la antena esté orientado hacia las torres transmisoras sirviendo su área.

4. Uso exterior: No tiene una clara línea de vista hacia sus torres de transmisión locales.

Puede ser que necesite elevar y/o mover la antena. Asegúrese de que la antena no está dirigida hacia obstáculos físicos como un techo, un edificio, o árboles. No olvide volver a buscar canales en cada lugar.

5. Usted está fuera del alcance de capacidades de la antena.

Dependiendo de la distancia entre su hogar y las torres de transmisión locales, puede que usted necesite una antena de exterior/de ático de alcance más largo. Antennas Direct ofrece muchos modelos para este propósito.

6. Puede ser que el cable coaxial tiene conexiones sueltas.

Verifique que **TODAS** las conexiones están bien apretadas y verifique también todas las conexiones exteriores para ver si muestran signos de humedad o de corrosión.

7. **Uso interior:** Materiales de construcción como ladrillo, revestimiento de metal, barreras radiantes o estuco pueden reducir enormemente la señal entrante. Si la antena está en un ático, muévela al exterior. Si la antena está al exterior, asegúrese de que no esté apuntada hacia obstáculos físicos como edificios, árboles o una colina. Acuérdesse de volver a realizar un escaneo cada vez que mueva la antena.

**Problema: Estoy recibiendo todos los canales excepto uno.**

**Causa posible:**

1. Es posible que necesite volver a realizar un escaneo del sintonizador de TV o de la caja convertidora.

El canal que no recibe puede tener su transmisor a un nivel más bajo en la torre de transmisión, o en una torre diferente de los otros transmisores y su línea de vista está obstruida. Intente elevar la antena o moverla a otro sitio. Repita según sea necesario.

**Problema: Tengo interrupción de la señal, pero estoy a sólo tres kilómetros de la torre de transmisión.**

**Causa posible:**

1. Puede que su televisor recibe interferencia de las señales.

Una antena más grande/fuerte no será necesariamente la mejor solución en este caso. Considere la posibilidad de mover la antena, asegurándose de que no esté cerca de objetos metálicos o de otras antenas. Si no le resulta exitoso, su señal puede ser demasiado fuerte y puede requerir el uso de un atenuador. Llame a nuestra línea de asistencia o contáctenos vía nuestro live chat ([antennasdirect.com](http://antennasdirect.com)) para un análisis de su área y de su instalación. Puede logremos ofrecerle soluciones sencillas.

## Antes de devolver, llame para aprender.



Apunte hacia las torres.  
La TDT está sujeta a la cobertura.



Fuente de entrada en  
modo antena



El escaneo de los canales  
es indispensable.  
Cualquier duda,  
escanear otra vez.

# LÍNEA DE ASISTENCIA: +1-877-825-5572

## MODELO N° C1MV-CN

Antennas Direct® Inc.  
Garantía de por vida

Antennas Direct® Inc. garantiza este producto contra cualquier defecto en materiales o mano de obra durante todo el tiempo que usted sea propietario del producto. Ninguna reclamación de garantía podrá ser aceptada a menos que al momento de hacer la reclamación, usted presente una prueba de compra de un distribuidor autorizado de Antennas Direct® Inc.

Antennas Direct® Inc. reparará o reemplazará el producto defectuoso sin cargo alguno para usted. Esta garantía cubre las piezas, pero no cubre los gastos incurridos en la remoción o reinstalación del producto. Esta garantía limitada no se aplica si el producto está dañado o falla debido a: uso indebido, instalación inadecuada, abuso, y modificación del producto tal como fue manufacturado originalmente por Antennas Direct.

Antennas Direct® Inc. no asumirá ninguna responsabilidad por cualquier garantía, expresa o implícita, por cualquier otra persona. Lo anterior será el remedio único y exclusivo de cualquier persona, ya que sea en contrato, agravio, o de alguna otra forma, y Antennas Direct® Inc. no será responsable por daños incidentales o consecuentes, o las pérdidas comerciales, o de cualquier otra pérdida o daño, según lo establecido anteriormente.

16388 Westwoods Business Park, Ellisville, MO 63021, USA

©Antennas Direct  
Modelo n° C1MV-CN  
04.2018



Llame para aprender más.  
Línea de asistencia: + 1-877-825-5572

Asistencia técnica está disponible de lunes a viernes: 9:00 am - 9:00 pm  
y el sábado y domingo: 10:00 am - 6:00 pm, hora central.



¡Aviso! Mantener alejado  
de líneas eléctricas.